

Bedienungsanleitung

Nu-Vista PAS Nu-Vista PAS PSU

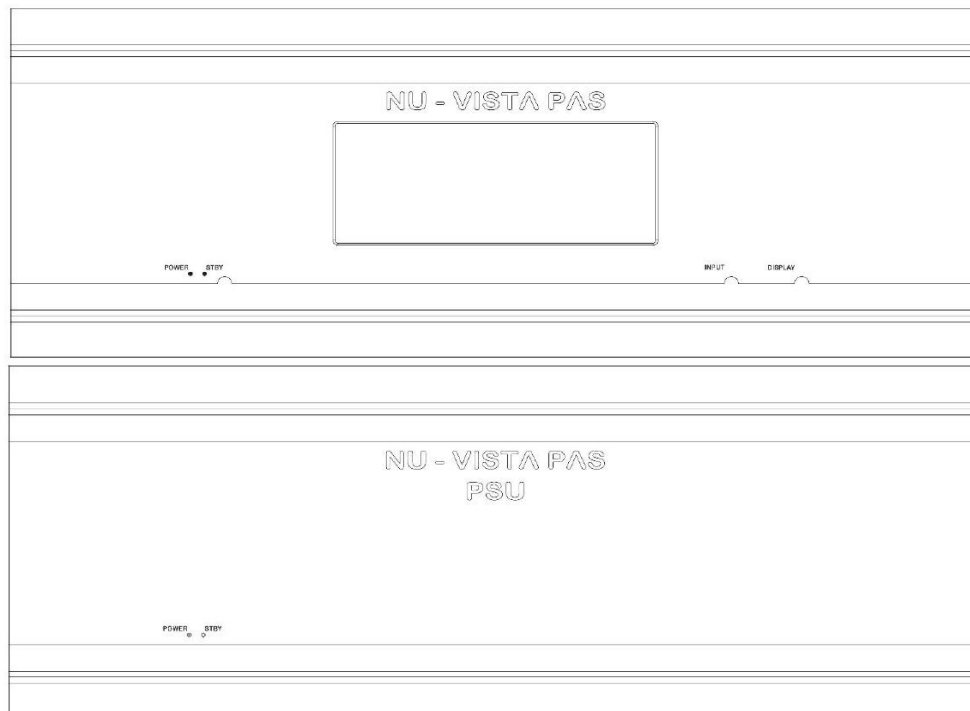

Sehr geehrter Hifi-Freund,

vielen Dank, dass Sie sich für ein Gerät aus dem Hause MUSICAL FIDELITY entschieden haben.

Der MUSICAL FIDELITY Nu-Vista PAS ist der Stereoendverstärker. Kompromisslos entwickelt, konstruiert und gebaut - bis ins Detail. Mit über 300 Watt Dauerleistung an 8 Ohm ist er jedem bekannten Lautsprecher gewachsen. Seine Ausstattung beeindruckt ebenso: vier unabhängige Eingänge, Ausgänge für aktive Subwoofer oder kaskadierte Endverstärker (Bi-/Tri-Amping), ein informatives Display und ein externes Netzteil.

Nehmen Sie sich ein paar Minuten Zeit, die Bedienungsanleitung zu lesen. Danach haben Sie Ihren Traumverstärker bestens unter Kontrolle und können sich sicher sein, die beste Performance von ihm zu erlangen. Bei sachgemäßer Behandlung wird er Sie viele Jahre lang mit feinsten Klängen verzaubern.

Wir wünschen Ihnen viele wunderbare musikalische Momente mit MUSICAL FIDELITY.

Inhaltsverzeichnis

	Seite
Übersicht	1
Inhaltsverzeichnis	2
Aufstellung des Gerätes und Vorsichtsmaßnahmen	3
Anschlüsse und Bedienelemente	4
Lieferumfang	6
Erstinbetriebnahme	6
Montage der optionalen Spikes	6
Anschluss	7
Stromverbindungen	8
Trigger	8
Lautsprecherverkabelung	9
Bi-Wiring	9
Bi-Amping	10
Bedienhinweise	10
Fehlerbehebung	12
Technische Daten	13
Entsorgungshinweis	14

Aufstellung des Gerätes und Vorsichtsmaßnahmen

Achten Sie vor der Inbetriebnahme des Gerätes auf die korrekte Spannung entsprechend der Stromversorgung Ihres Landes.

Grundlegende Sicherheitshinweise: **GEFAHR!**

Da das Gerät mit elektrischem Strom betrieben wird, ist es wichtig, folgende Sicherheitshinweise zu beachten:

- Gerät nicht mit nassen bzw. feuchten Händen berühren.
- Den Netzstecker nicht mit feuchten Händen berühren.
- Den Netzstecker immer am Stecker selbst aus der Steckdose ziehen. Niemals am Kabel ziehen.
- Bei Defekten des Gerätes wenden Sie sich bitte an Ihren Händler oder den deutschen MUSICAL FIDELITY Vertrieb, Fa. REICHMANN AudioSysteme.
- Zum Verschieben bzw. Verstellen des Gerätes nicht am Netzanschlusskabel ziehen.
- Netz-Verlängerungen oder mehrere Mehrfachsteckdosen hintereinander vermeiden.
- Die Lufteintritts- und Luftaustrittsgitter nicht verstopfen

Nehmen sie alle Audioverbindungen ausschließlich bei getrenntem Netz vor. Verlegen Sie alle zum Gerät führenden Kabel derart, dass sie nicht gequetscht werden, Strom und Audiokabel sich möglichst nicht kreuzen und keine Stolperfallen entstehen.

Positionieren Sie das Gerät auf einer waagerechten, stabilen Oberfläche. Vermeiden Sie möglichst direkte Sonneneinstrahlung. Trennen Sie das Gerät bei Wassereintritt sofort vom Netz und verbringen sie es zu einer autorisierten Fachwerkstatt.

Im Inneren des Gerätes befinden sich keine vom Benutzer zu wechselnden oder zu wartenden Bauteile, öffnen Sie das Gehäuse des Gerätes daher nicht.

Trennen Sie das Gerät bei Gewitter bzw. bei Blitzschlag vom Netz.

Beachten Sie alle Warnungen auf der Rückseite des Produkts. Hinweis: Durch unbefugtes Öffnen des Geräts erlischt jeglicher Garantieanspruch.

Entfernen Sie Staub oder Schmutz auf dem Gerät niemals mit chemischen Reinigern oder Polituren. Verwenden Sie ausschließlich weiche Tücher, z.B. Mikrofaser, zur Reinigung der Oberfläche des Gerätes. Ihr Fachhändler berät Sie gerne weitergehend zu diesem Thema.

MUSICAL FIDELITY

Anschlüsse und Bedienelemente

Nu-Vista PAS

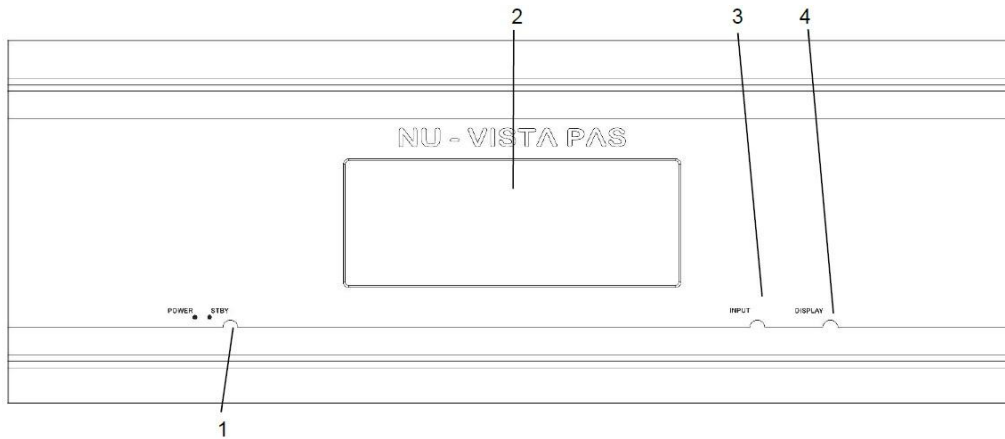

- 1 Standby-Taster ON / OFF
- 2 Display

- 3 Eingangswahl-Taster
- 4 Display-Kontrolltaster

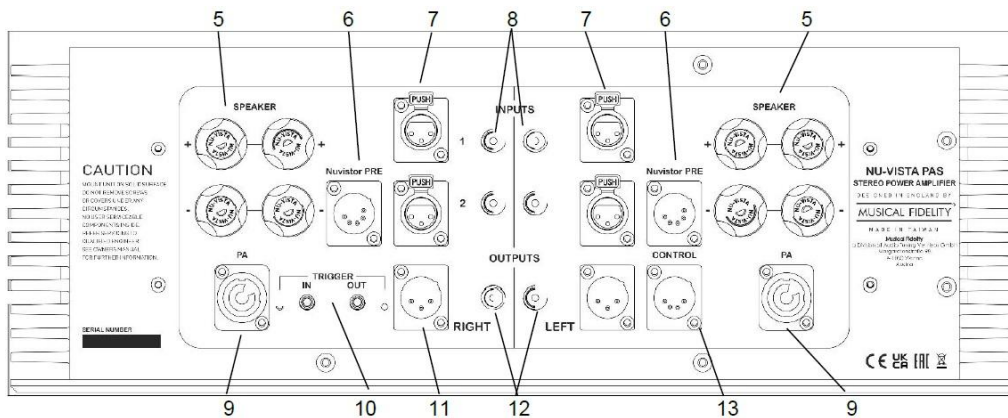

- 5 Lautsprecherausgänge
- 6 Nuvistor PRE 5-Pin-XLR Eingang
- 7 XLR-Eingänge 1 & 2
- 8 RCA-Eingänge 1 & 2
- 9 PA „Neutrik“ Eingänge

- 10 TRIGGER In / Out
- 11 XLR-Ausgang (Loop)
- 12 RCA-Ausgang (Loop)
- 13 CONTROL-Eingang

MUSICAL FIDELITY

Anschlüsse und Bedienelemente

Nu-Vista PAS PSU



1 POWER / STANDBY Kontroll-LEDs

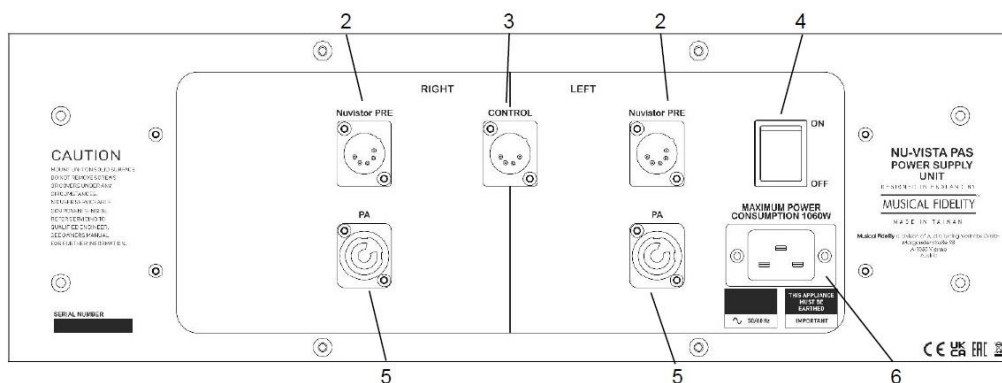

2 Nuvistor PRE 5-Pin-XLR Ausgang

3 CONTROL-Ausgang

4 Netzschalter

5 PA „Neutrik“ Ausgänge

6 Netzeingang 16A (C 19)

Kupplung



Stecker



XLR Pinbelegung:

1 Ground, 0V

2 positive Polarität („heiß“ oder „+“)

3 invertierte Polarität („kalt“ oder „-“)

REICHMANN AudioSysteme

KONZENTRATION AUF DAS WESENTLICHE.

07728-1064 INFO@REICHMANN-AUDIOSYSTEME.DE
WWW.REICHMANN-AUDIOSYSTEME.DE

Lieferumfang

Sie erhalten beim Kauf eines MUSICAL FIDELITY Nu-Vista PAS zwei Pakete. Diese beinhalten einen Stereoendverstärker Nu-Vista PAS und ein dazu passendes Versorgungsnetzteil Nu-Vista PAS PSU nebst Zubehör.

Zubehör Paket Nu-Vista PAS:

- Bedienungsanleitung
- Pflagetuch und Baumwollhandschuhe
- 4er Spikeset (Spikes und Madenschrauben sowie Spikeuntersetzer)
- 4 Filzdämpfungselemente als Alternative zur Aufstellung mit Spikes

Zubehör Paket Nu-Vista PAS PSU:

- Pflagetuch und Baumwollhandschuhe
- 4er Spikeset (Spikes und Madenschrauben sowie Spikeuntersetzer)
- 4 Filzdämpfungselemente als Alternative zur Aufstellung mit Spikes
- Kabelset zur Verbindung mit Nu-Vista PAS
 - 1x CONTROL-Kabel; 1 Meter
 - 1x CONTROL-Kabel; 3 Meter
 - 2x Nuvistor PRE-Kabel; 1 Meter
 - 2x Nuvistor PRE-Kabel; 3 Meter
 - 2x POWER-Kabel; 1 Meter
 - 2x POWER-Kabel; 3 Meter
 - 1x Netzkabel C19

Erstinbetriebnahme

Montage der optionalen Spikes:

Sowohl der Nu-Vista PAS als auch der Nu-Vista PAS PSU können optional mit Spikes aufgestellt werden. Wir empfehlen die Zuhilfenahme einer zweiten Person.

Ebenso können alternativ die mitgelieferten Filzabsorber in den Aussparungen der Gerätefüße angebracht werden.

Zur Montage der Spikes drehen Sie zunächst die kleinen Madenschrauben in die Spikes und diese dann in das Gewinde der Gerätefüße. Um Ihr Möbel zu schonen, liegen Spikeuntersetzer bei.

MUSICAL FIDELITY

Anschluss:

Eingänge: Verbinden Sie die Ausgänge Ihres Vorverstärkers mit durchgehend geerdeten Cinch (RCA) oder XLR-Kabeln mit den Eingängen Ihres Nu-Vista PAS. Bevorzugen Sie, wo möglich, symmetrische Verbindungen.

Ausgänge: Der Nu-Vista PAS verfügt über je ein Paar Loop-Ausgänge (11 & 12) - sowohl asymmetrisch (12) wie symmetrisch (11). Diese Ausgänge sind eine direkte Durchgabeschleife des gerade gewählten Eingangs. Somit ist Bi- oder gar Tri-Amping problemlos möglich. Auch aktive Subwoofer finden hier ihren Anschluss.

HINWEIS:

Für alle Eingänge gilt: stellen Sie sicher, dass das vorgeschaltete Gerät über eine eigene Lautstärkeregelung verfügt, um den Wiedergabelautstärke einstellen zu können. Als Endverstärker verfügt der Nu-Vista PAS über eine solche Lautstärkeregelung nicht und würde beim Anschluss einer unregelmäßig Hochpegelquelle sofort voll ausgesteuert.

HINWEIS:

Während normaler Benutzung verbraucht das Gerät eine nennenswerte Menge Strom. Daher ist es wichtig, dass der Aufstellort gut belüftet ist. Die Gehäusekonstruktion mit ihren Öffnungen oben und unten erlauben eine Luftzirkulation in hinreichendem Maße. Daher darf das Gerät nicht in weitere Gehäuse eingebaut werden. Ebenso ist darauf zu achten, dass die Kühlöffnungen zu jeder Zeit frei ventilieren können.

Lautsprecheranschluss: Verbinden Sie die Lautsprecherkabel mit den Lautsprecherausgängen (5). Achten Sie sowohl auf den richtigen Kanal (rechts und links) als auf die Polarität (Plus und Minus). Beachten Sie, dass bei Kurzschluss die Endverstärkersicherungen sofort und unverzüglich ansprechen. Näheres zu Sonderformen der Lautsprecherverkabelung weiter unten.

HINWEIS:

Der Nu-Vista PAS arbeitet in seiner Leistungsverstärkersektion als vollsymmetrischer Endverstärker. Dies bedeutet, dass auch die negativen Lautsprecheranschlüsse mit invertierter Leistung betrieben werden, der Lautsprecher somit zwischen zwei Endverstärkerzügen betrieben wird.

Aus diesem technischen Grund ist es nicht erlaubt teilaktive oder elektrostatische Lautsprecher oder Aktivsubwoofer mit Hochpegeleingang anzuschließen.

Netzanschluss: Nehmen Sie diesen Anschluss ganz zum Schluss vor und achten Sie drauf, dass der Netzschalter (4) am Nu-Vista PAS PSU in der OFF-Position steht.

Stromverbindungen Nu-Vista PAS PSU > PAS:

- Verbinden Sie die CONTROL-Anschlüsse mit dem 4-poligen Kabel. Dieses versorgt die Steuerungseinheit.
- Verbinden Sie die „Nuvisor PRE“-Ausgänge am PAS PSU mit den 5-poligen Kabeln mit den „Nuvisor PRE“-Eingängen am Nu-Vista PAS. Diese versorgen die Nuvistoreinheit.
- Verbinden Sie mit den Speakon-Kabeln die Anschlüsse „PA“ vom PAS PSU zum Nu-Vista PAS. Diese Verbindung versorgt die Endverstärker.

HINWEISE:

- Sollten Sie mehrere Geräte der Nu-Vista-Reihe einsetzen (z.B. Nu-Vista PRE als Vorverstärker und Nu-Vista PAM als Endverstärker), achten Sie unbedingt sorgsam darauf, immer das Audiogerät mit dem zugehörigen Versorgungsnetzteil zu verkabeln. Querverkabelungen zwischen nicht zusammengehörenden Einheiten resultieren in sofortigen Schäden. Hierfür übernehmen MUSICAL FIDELTY und der deutsche Vertrieb REICHMANN AudioSysteme keinerlei Haftung.
- Schalten Sie den POWER-Schalter an der Rückseite des Nu-Vista PAS PSU erst auf ON wenn ALLE Verbindungen vorgenommen wurden.
- Verbinden oder trennen Sie die Stromversorgungsverbindungen nur, wenn sich der POWER-Schalter an der Rückseite des Nu-Vista PAS PSU in der Stellung OFF befindet.
- Sollten die Verbindungen nicht oder nicht korrekt verbunden sein, zeigt das Display des Nu-Vista PAS „Output DC present“ und schaltet auf stumm (MUTE). Schalten Sie dann zuerst den Nu-Vista PAS und danach den Nu-Vista PAS PSU aus und überprüfen Sie die Verbindungen.

HINWEIS:

Die meisten hochwertigen Lautsprecher kommen problemlos mit großer Verstärkerleistung zurecht. Dynamische Anforderungen sind von Natur aus sehr schnell und kurz und stellen für einen Lautsprecher guter Qualität keine thermischen Probleme dar. Bitte beachten Sie jedoch, dass die meisten Lautsprecher nicht für sehr hohe und andauernde Hörpegel ausgelegt sind. Der Nu-Vista PAS ist ein sehr leistungsstarker Verstärker und wird die Leistung abliefern, die Sie von ihm verlangen. Wenn die Lautstärke über längere Zeit deutlich höher als normal gewählt wird können Lautsprecher thermische Probleme bekommen und beschädigt werden. Weder MUSICAL FIDELTY noch der deutsche Vertrieb REICHMANN AudioSysteme haften für Verluste oder Schäden an Lautsprechern.

TRIGGER IN / OUT: Die TRIGGER-Anschlüsse erlauben das Ferneinschalten mehrerer Geräte, die ebenso über TRIGGER-Anschlüsse verfügen. Die Anschlüsse sind Monoklinke 3,5mm. Um den Nu-Vista PAS per TRIGGER einzuschalten muss am TRIGGER IN eine Spannung zwischen 5 und 12 V DC anliegen. Ist der Nu-Vista PAS eingeschaltet liegt am TRIGGER OUT eine Spannung von 12 V DC an.

MUSICAL FIDELITY

Lautsprecherverkabelung:

Single Wiring: Schließen Sie Ihre Lautsprecher mit einem Zwillingskabel (Plus und Minus) an. Die beiden Ausgangspaare am Nu-Vista PAS sind nicht geschaltet und es gibt auch keinen bevorzugten Ausgang. Sollten Ihre Lautsprecher über Bi-Wiring-Anschlüsse verfügen, müssen die Plus und die Minus-Anschlüsse gebrückt werden.

Bi-Wiring: Wenn Ihre Lautsprecher mit doppelten Anschlüssen ausgestattet sind, eröffnet sich die Möglichkeit für Bi-Wiring. Entfernen Sie zuerst die Brücken, die die jeweils beiden positiven und negativen Anschlüsse des Lautsprechers miteinander verbinden. Sie benötigen einen doppelten Satz Lautsprecherkabel. Verwenden Sie hierfür stets Kabel identischer Qualität und Länge.

Verbinden Sie nun die Anschlüsse des Hochtons mit den Klemmen eines Anschluss-paares am Nu-Vista PAS und die Anschlüsse des Tieftons mit den Klemmen des anderen Anschluss-paares am Nu-Vista PAS.

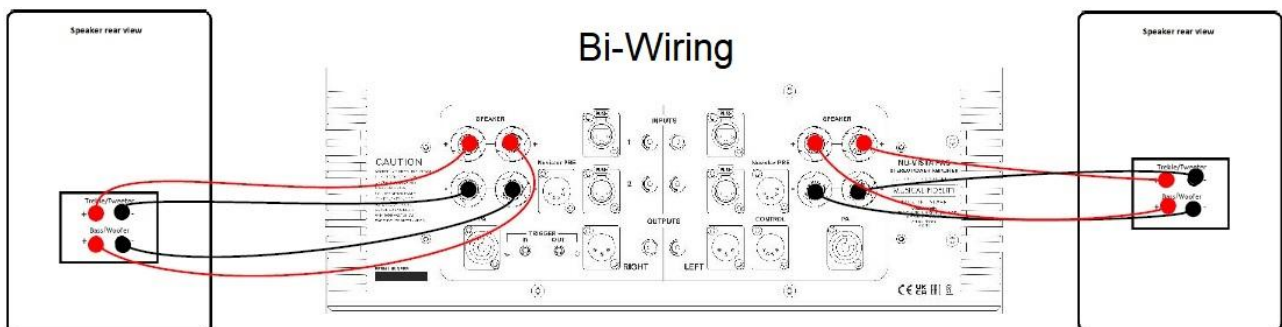

REICHMANN AudioSysteme
KONZENTRATION AUF DAS WESENTLICHE.

07728-1064 INFO@REICHMANN-AUDIOSYSTEME.DE
WWW.REICHMANN-AUDIOSYSTEME.DE

Bi-Amping: Wenn Ihre Lautsprecher mit doppelten Anschlüssen ausgestattet sind und Sie zwei Nu-Vista PAS einsetzen, eröffnet sich die Möglichkeit für Bi-Amping. Entfernen Sie zuerst die Brücken, die die jeweils beiden positiven und negativen Anschlüsse des Lautsprechers miteinander verbinden. Sie benötigen einen doppelten Satz Lautsprecherkabel. Verwenden Sie hierfür stets Kabel identischer Qualität und Länge. Verwenden Sie Verstärker des gleichen Typs, um die klangliche Homogenität Ihres Lautsprechers zu erhalten. Verbinden Sie nun die Anschlüsse des Hochtons mit den LautsprecherAusgangsklemmen des ersten Verstärkers und die Anschlüsse des Tieftons mit den LautsprecherAusgangsklemmen des zweiten Verstärkers.

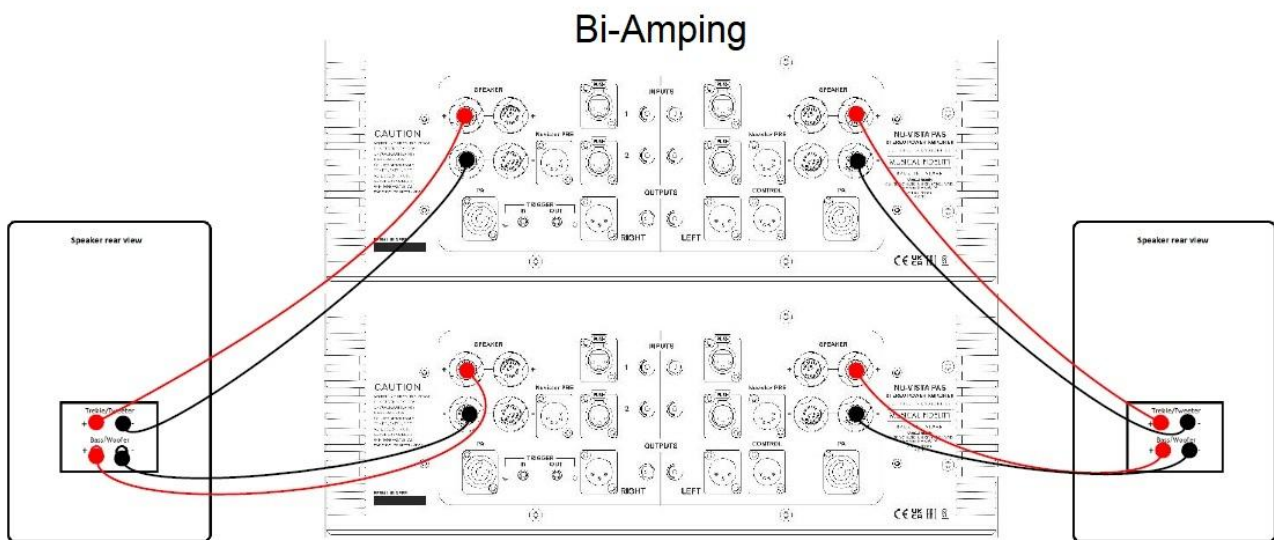

Bedienhinweise

Einschalten: Wenn Sie die Geräte aufgestellt haben und ALLE Verbindungen vorgenommen haben, schalten Sie den POWER-Schalter (4) an der Rückseite des Nu-Vista PAS PSU in die ON-Position. Die STANDBY-LEDs (1) an beiden Geräten leuchten nun. Nun können Sie an der Front des Nu-Vista PAS den Taster POWER (1) drücken, um das Gerät einzuschalten. Nun schaltet sich das Display (2) an und die POWER-LEDs an beiden Geräten leuchten nun. Die Nuvistorenbeleuchtung (oben) beginnt zunächst rot zu leuchten. Dies zeigt an, dass die Ausgänge stummgeschaltet sind und dauert ca. 12 Sekunden. Danach schaltet die Nuvistorenbeleuchtung auf orange um - der Indikator, dass das Gerät betriebsbereit ist und die gewählte Quelle nun gehört werden kann. Die nächsten ca. 15 bis 20 Minuten befinden sich die Nuvistoren in der Aufwärmphase. Wenn die Nuvistoren in ihrem thermischen Gleichgewicht angekommen sind, wechselt die Nuvistorenbeleuchtung auf blau.

MUSICAL FIDELITY

Eingangswahl: Betätigen des Tasters INPUT wechselt zwischen den verschiedenen Eingängen.

DISPLAY: Um Displayeinstellungen vorzunehmen, drücken Sie diesen Taster. Nun sind Sie im Display-Einstellmodus.

- weiteres Betätigen des DISPLAY-Tasters wechselt zwischen hellem oder dunklem Displayhintergrund und VU-Meter an oder aus.

- die Helligkeit wird mit den Tastern POWER (dunkler) und INPUT (heller) justiert

Wenn einige Sekunden kein Taster mehr betätigt wird verlässt der Nu-Vista PAS die Displayeinstellungen.

Wenn Sie den DISPLAY-Taster betätigen und für einige Sekunden gedrückt halten, wird die Nuvistorenbeleuchtung ausgeschaltet. Diese Funktion steht nur bei völlig aufgewärmten Nuvistoren zur Verfügung (wenn die Nuvistorenbeleuchtung blau leuchtet). Ein Indikator, ob die Nuvistorenbeleuchtung eingeschaltet ist, ist eine dünne blaue Linie oben im Display. Bei ausgeschalteter Nuvistorenbeleuchtung verschwindet auch diese Linie.

Ausschalten: Das korrekte Ausschalten sollte zum Schutz der Nuvistoren in dieser Reihenfolge vorgenommen werden: Schalten Sie zunächst den Endverstärker Nu-Vista PAS mit seinem POWER-Taster in Standby. Erst dann den POWER-Switch auf der Rückseite des Nu-Vista PAS PSU in Stellung OFF bringen. Für den alltäglichen Gebrauch, kann der POWER-Switch auf der Rückseite des Nu-Vista PAS PSU in Stellung ON verbleiben.

Feherlbehebung

Phänomen	mögliche Ursache	Behebung
Gerät bleibt ausgeschaltet, obwohl POWER gedrückt wurde	Netzkabel steckt nicht korrekt, Netzteilverbindungen stecken nicht korrekt.	Überprüfen Sie die Steckverbindungen.
Kein Ton	Gerät startet nach Einschalten.	Einschaltprozess abwarten.
	Keine oder falsche Verbindung vom Vorverstärker.	Bitte Verkabelung überprüfen.
	Falscher Eingang gewählt.	Wählen Sie den Eingang der gewünschten Tonquelle.
	Lautsprecher nicht oder falsch angeschlossen.	Überprüfen Sie die Verkabelung der Lautsprecher.
Ton bricht ab	Verbindungsfehler	Überprüfen Sie die Verbindungen.
	Ausgangsüberlastung oder Kurzschluss.	Gerät ausschalten. Überprüfen Sie die Lautsprecherkabel auf Kurzschluss. Achten Sie insbesondere bei Bi-Wiring oder Bi-Amping darauf, dass die Brücken am Lautsprecher entfernt sind.
Klang ist nicht präzise, kein Bass, kein präzise Stereoabbildung.	Lautsprecher sind gegenphasig angeschlossen.	Achten Sie auf die korrekte Polarität des Lautsprecheranschlusses.
Brummen	Audiokabel nicht korrekt gesteckt.	Überprüfen Sie die Steckverbindungen.
	Kabelfehler	Verwenden Sie durchgehend kontaktierte Kabel.
Kein Tonausgang, oder zu leiser Ton	Falsche oder fehlende Verbindungen.	Überprüfen Sie die Steckverbindungen.
	Lautstärkepegel zu gering.	Erhöhen Sie die Lautstärke.
	Falsche Quelle gewählt.	Wählen Sie den Eingang der gewünschten Tonquelle.
LEDs leuchten nicht	LEDs können ausgeschaltet werden, falls sie für dunkle Räume zu hell leuchten.	Siehe Abschnitt Bedienhinweise unter Punkt DISPLAY.
	POWER-Schalter an PSU ist in Stellung OFF.	Schalten sie auf ON.

Sollten diese Schritte das Phänomen nicht beheben wenden Sie sich bitte an Ihren Händler oder den deutschen Vertrieb, REICHMANN AudioSysteme.

Nu-Vista PAS – Technische Daten

Typ:	gebrückter, vollsymmetrischer und diskret aufgebauter Stereo-Endverstärker
Ausgangsleistung:	> 300 W / 8 Ohm 500 W / 4 Ohm 1.000 W / 2 Ohm
Ausgangsspannung:	49 Volt RMS
Ausgangsstrom:	130A Spitze zu Spitze
Dämpfungsfaktor:	200
Gesamtverzerrungen:	0.006%, 20 Hz bis 20 kHz
Kanaltrennung:	> 90 dB, 20 Hz bis 20 kHz
Rauschabstand:	> 80 dB (A)
Frequenzgang:	+0, -0,5 dB, 5 Hz bis 30 kHz
Eingänge:	4 Paar unabhängige Eingänge 2 Paar RCA asymmetrisch 2 Paar XLR symmetrisch
Ausgänge:	1Paar RCA asymmetrisch Loop 1Paar XLR symmetrisch Loop 2 Paar Lautsprecherklemmen pro Kanal Banane/Kabelschuh/Blank
TRIGGER IN / OUT:	2x 3.5mm Monoklinke (IN: 4,5 bis 15 V DC / OUT: 12 V DC)
Stromversorgung PAS:	via Powerverbindungen von PAS PSU
Stromversorgung PAS PSU:	230 V AC / C19
Abmessungen PAS B/H/T (mm):	483/187 (212 mit Spikes)/494 (incl. Anschlüsse)
Abmessungen PAS PSU B/H/T (mm):	483/187 (212 mit Spikes)/478 (incl. Anschlüsse)
Gewicht PAS:	27,0 kg (35,0 kg Brutto)
Gewicht PAS PSU:	40,0 kg (50,0 kg Brutto)
Ausführungen:	black oder silver

Technische und optische Änderungen jederzeit ohne Vorankündigung möglich.

Entsorgungshinweis



DISPOSAL

The crossed out wheeled bin label that appears on the back panel of the product indicates that the product must not be disposed of as normal household waste. To prevent possible harm to the environment please separate the product from other waste to ensure that it can be recycled in an environmentally safe manner. Please contact local government office or retailer for available collection facilities.

DISPOSITION

La poubelle sur roulettes barrées X, qui apparaît en logo sur le panneau arrière du produit, indique que celui-ci ne doit pas être traité comme un déchet domestique commun. Afin de protéger l'environnement, ce produit électronique devra être géré séparément et donc recyclé selon les nouvelles normes Européennes Rohs concernant les déchets d'appareils électroniques. Prière de contacter les services concernés gouvernementaux ou votre point de vente pour l'élimination et l'enlèvement de déchets électroniques équipés de composants électroniques.

DISPOSAL

La etiqueta cruzada hacia fuera del compartimiento que aparece en el panel trasero del producto indica que el producto no se debe reciclar como basura normal de la casa. Para prevenir daños posible al ambiente separe por favor el producto de otra basura para asegurarse de que puede ser reciclada de una manera ambientalmente segura. Entre en contacto por favor a su oficina gubernamental local o a su minorista para las instalaciones disponibles de la colección.

RIFIUTI

L'etichetta del cassonetto barrato riportato sul retro dell'apparecchio indica che il prodotto non deve essere smaltito tramite la procedura normale di smaltimento dei rifiuti domestici. Per evitare eventuali danni all'ambiente, separare questo prodotto da altri rifiuti domestici in modo che possa venire riciclato in base alle procedure di rispetto ambientale. Per maggiori dettagli sulle aree di raccolta disponibili, contattate l'ufficio govenativo locale od il rivenditore del prodotto.

FACHGERECHTE ENTSORGUNG:

Das auf der Geräterückseite angebrachte Label deutet darauf hin, dass das Produkt nicht mit konventionellem Hauskehricht entsorgt werden darf. Um Schäden und Verschmutzungen an Umwelt und Mensch zu vermeiden, muss das Produkt fachgerecht entsorgt und von anderem Abfall getrennt werden. Wenden Sie sich bei Fragen hierzu an Ihren Fachhändler oder an eine öffentliche Informationsstelle.

AFVAL

Het label op de achterzijde van dit apparaat, een afvalbak op wielen met een kruis doorgehaald, geeft aan dat dit apparaat niet samen met gewoon huishoudafval mag worden weggegooid. Om mogelijke schade aan onze leefomgeving te voorkomen dient dit apparaat, gescheiden van gewoon huishoudelijk afval, te worden afgevoerd zodat het op een milieuvriendelijke manier kan worden gerecycled. Neem voor beschikbare inzamelplaatsen contact op met uw gemeentelijke reinigingsdienst of met uw elektronica leverancier.



HÄVITTÄMINEN

Yliüksattua jäteastiaa kuvaava tarra tuotteen takalevyssä kertoo, että tuotetta ei saa käsitellä normaalina talousjätteenä. Ympäristön suojelemiseksi on tuote pidettävä erillään muusta jätteestä ja se on kierrätettävä ekologisesti kestäväällä tavalla. Ota yhteyttä laitteen myyjään tai Pirkanmaan Ympäristökeskukseen lähimman kierrätyskeskuksen löytämiseksi.

AFSKAFNING

Logoet med en skraldespand med kryds over på bagsiden af apparatet indikerer at dette produkt ikke må kasseres som normal husholdningsaffald. For at forebygge mulig skade på miljøet, bedes De separere dette produkt fra andet affald, og sikre at det bliver genbrugt på en miljørigtig måde. Kontakt venligst de lokale myndigheder eller din forhandler for oplysning om nærmeste tilgængelige opsamlingssted for elektronikaffald.



ΔΙΑΔΙΚΑΣΙΑ ΑΠΟΡΡΙΨΗΣ

ΤΟ ΣΗΜΑ ΜΕ ΤΟΝ ΔΙΑΓΕΓΡΑΜΜΕΝΟ ΤΡΟΧΗΛΑΤΟ ΚΑΔΟ ΑΠΟΡΡΙΜΑΤΩΝ ΣΤΗΝ ΠΙΣΩ ΟΨΗ ΤΟΥ ΜΗΧΑΝΗΜΑΤΟΣ

ΔΗΛΩΝΕΙ ΟΤΙ ΤΟ ΠΡΟΙΟΝ ΑΥΤΟ ΔΕΝ ΠΡΕΠΕΙ ΝΑ ΔΙΑΧΕΙΡΙΣΘΕΙ ΣΑΝ ΣΥΝΗΘΙΣΜΕΝΟ ΟΙΚΙΑΚΟ ΑΠΟΒΛΗΤΟ. ΠΡΟΣ ΑΠΟΦΥΓΗ ΕΝΔΕΧΟΜΕΝΗΣ ΕΠΙΒΑΡΥΝΣΗΣ ΤΟΥ ΠΕΡΙΒΑΛΛΟΝΤΟΣ, ΞΕΧΩΡΙΣΤΕ ΤΟ ΠΡΟΙΟΝ ΑΠΟ ΤΑ ΑΛΛΑ ΑΠΟΡΡΙΜΑΤΑ ΩΣΤΕ ΝΑ ΕΞΑΣΦΑΛΙΣΘΕΙ Η ΑΝΑΚΥΚΛΩΣΗ ΤΟΥ ΜΕ ΤΟΝ ΠΡΕΠΟΝΤΑ ΤΡΟΠΟ.

ΠΑΡΑΚΑΛΟΥΜΕ ΝΑ ΕΠΙΚΟΙΝΩΝΗΣΕΤΕ ΜΕ ΤΗΝ ΤΟΠΙΚΗ ΥΠΗΡΕΣΙΑ ΑΝΑΚΥΚΛΩΣΗΣ Η ΜΕ ΤΟ ΚΑΤΑΣΤΗΜΑ ΑΓΟΡΑΣ ΓΙΑ ΠΕΡΙΣΣΟΤΕΡΕΣ ΛΕΠΤΟΜΕΡΕΙΕΣ.