

Bedienungsanleitung M8xTT



Sehr geehrter Hifi-Freund,

vielen Dank, dass Sie sich für ein Gerät aus dem Hause MUSICAL FIDELITY entschieden haben.

Der M8xTT nimmt Designanleihen seines Urahnen M1 Turntable auf, geht aber in allen Belangen an die Grenzen des Machbaren, sowohl konstruktiv als auch in Hinsicht der Materialwahl.

Bitte nehmen Sie sich vor dem Auspacken und Aufstellen einige Minuten Zeit, um die Bedienungsanleitung sorgfältig zu studieren (mindestens bis Seite 7), um vom ersten Moment an das volle Potential des M8xTT nutzen zu können und Beschädigungen zu vermeiden. Mit Hilfe dieser Bedienungsanleitung können Sie den M8xTT technisch perfekt und akustisch optimal aufstellen und anschließen.

Bei sachgemäßer Behandlung wird Sie dieses Gerät Jahrzehntlang mit feinsten Klängen verzaubern.

Wir wünschen Ihnen viele wunderbare musikalische Momente mit MUSICAL FIDELITY.

REICHMANN AudioSysteme

KONZENTRATION AUF DAS WESENTLICHE.

07728-1064 INFO@REICHMANN-AUDIOSYSTEME.DE

WWW.REICHMANN-AUDIOSYSTEME.DE

Das Inhaltsverzeichnis.

	Seite
Die Verpackung.	3
Die Montage des Chassis.	5
Die Montage des Motors.	6
Die Montage des Plattentellers.	6
Die Bedienelemente.	8
Das Zubehör.	9
Einige Hinweise.	10
Der Anschluss.	11
Der Netzanschluss.	12
Der Tonarm.	13
Die Tonabnehm-Montage.	14
Die Fehlerbehebung.	18
Das Einpacken.	19
Reinigung und Wartung.	20
Technische Daten.	20
Entsorgung / Umwelt	21

Die Verpackung.

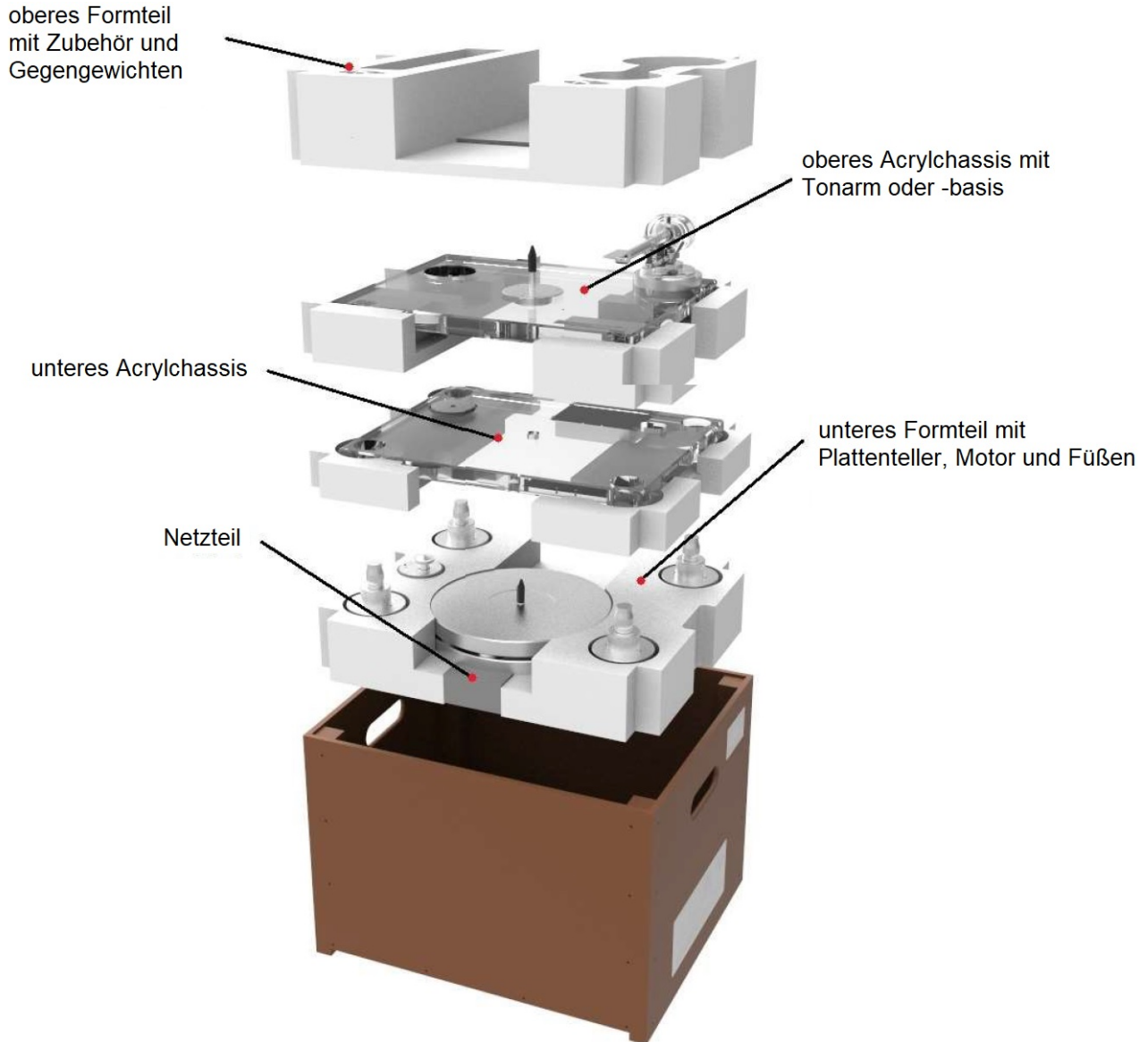

Das Auspacken.

Stellen Sie zunächst genügend freie Fläche für insgesamt 3 Verpackungsformteile zur Verfügung.

REICHMANN AudioSysteme

KONZENTRATION AUF DAS WESENTLICHE.

07728-1064 INFO@REICHMANN-AUDIOSYSTEME.DE

WWW.REICHMANN-AUDIOSYSTEME.DE

MUSICAL FIDELITY

a) Bitte entfernen Sie vorsichtig die obere Schaumstoffeinlage mit dem Zubehör, die den Tonarm während des Transports. Bevor Sie mit den nächsten Schritten fortfahren, ziehen Sie bitte die als Zubehör mitgelieferten Baumwollhandschuhe an.

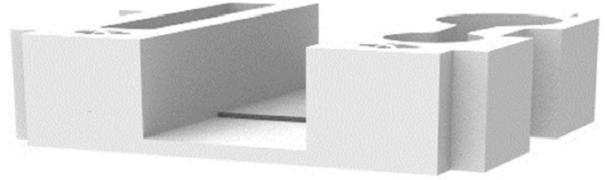

b) Nehmen Sie das obere Acrylchassis vorsichtig aus der Verpackung und legen Sie es an einen sicheren Ort.

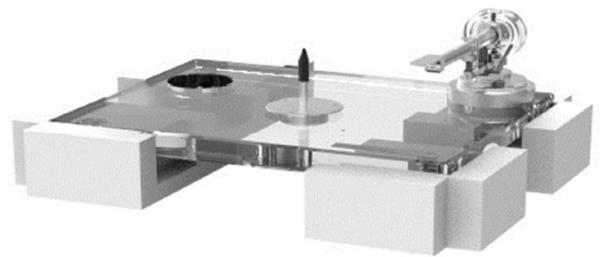

c) Entfernen Sie den Satz weißer Schaumstoffeinlagen, die das obere Acrylchassis hielten, und legen Sie sie beiseite – Sie werden das untere Acrylchassis darauf platzieren, das sich in der nächsten Verpackungsschicht befindet.

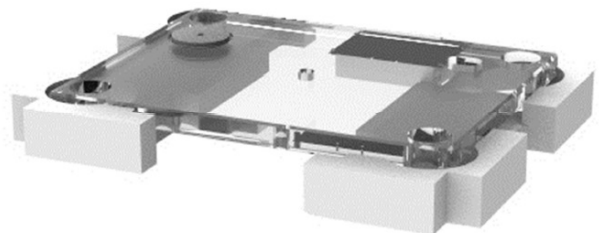

d) Entnehmen Sie das untere Acrylchassis und platzieren Sie es auf den Schaumstoffeinlagen, die Sie gerade entfernt haben.

e) Entfernen Sie einen weiteren Satz weißer Schaumstoffeinlagen, um an die Füße, das Netzteil und den Plattenteller zu gelangen.

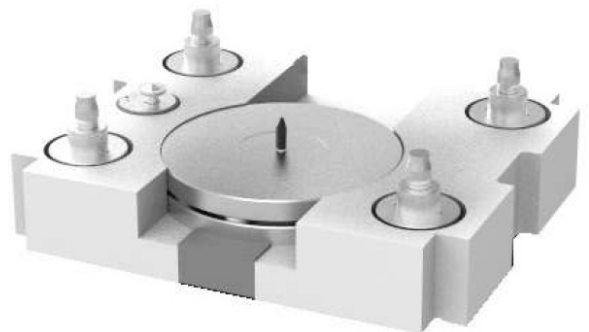

REICHMANN AudioSysteme

KONZENTRATION AUF DAS WESENTLICHE.

07728-1064 INFO@REICHMANN-AUDIOSYSTEME.DE

WWW.REICHMANN-AUDIOSYSTEME.DE

Die Montage des Chassis.

a) Entfernen Sie die 4 Plattenspielerfüße aus der unteren Schaumstoffeinlage und platzieren Sie sie an der endgültigen Stelle, an der Sie den Plattenspieler zusammenbauen und verwenden möchten.

Verwenden Sie die mitgelieferte Schablone, um die magnetgelagerten Füße exakt zu positionieren. Nun können Sie das untere Acrylchassis bequem darüber montieren.



b) Montieren Sie das obere Acrylchassis auf das obere Ende der Füße.



REICHMANN AudioSysteme

KONZENTRATION AUF DAS WESENTLICHE.

07728-1064 INFO@REICHMANN-AUDIOSYSTEME.DE

WWW.REICHMANN-AUDIOSYSTEME.DE

Die Montage des Motors.

Nehmen Sie den Motor aus dem unteren Schaumstoffeinsatz und platzieren Sie ihn auf der Schaumstoffstütze (im Zubehör) in der dafür vorgesehenen Aussparung des unteren Acrylchassis.



Drehen Sie den Netzteilbuchse des Motors zur Rückseite des Plattenspielers, um den Stromanschluss zu erleichtern.

Die Montage des Plattentellers.

Entfernen Sie die Schutzkappe von der Lagerachse im oberen Acrylchassis und die Schutzkappe vom Plattentellerlager. Beide Lagerteile sind bereits ab Werk gefettet. Zur Verwendung des mitgelieferten Lagerfettes lesen Sie bitte den Abschnitt „Reinigung und Waertung.“ am Ende dieses Dokumentes. Platzieren Sie den Plattenteller vorsichtig über der Lagerachse und lassen Sie diesen unter Wahrung höchster Vorsicht und Behutsamkeit vollständig auf der Lagerachse hinabgleiten. Legen Sie den Antriebsriemen um den Plattenteller und das Motorpulley. (Siehe Abbildung nächste Seite).

Vermeiden Sie, dass Schweiß oder Fett auf den Riemen gelangen, da diese Verunreinigungen die Leistung beeinträchtigen und die Lebensdauer des Riemens verkürzen. Benutzen Sie einen saugfähigen Lappen, um die Lauffläche des Riemens sowohl am Teller als auch am Motorpulley immer Öl- und Fettfrei zu halten.

MUSICAL FIDELITY

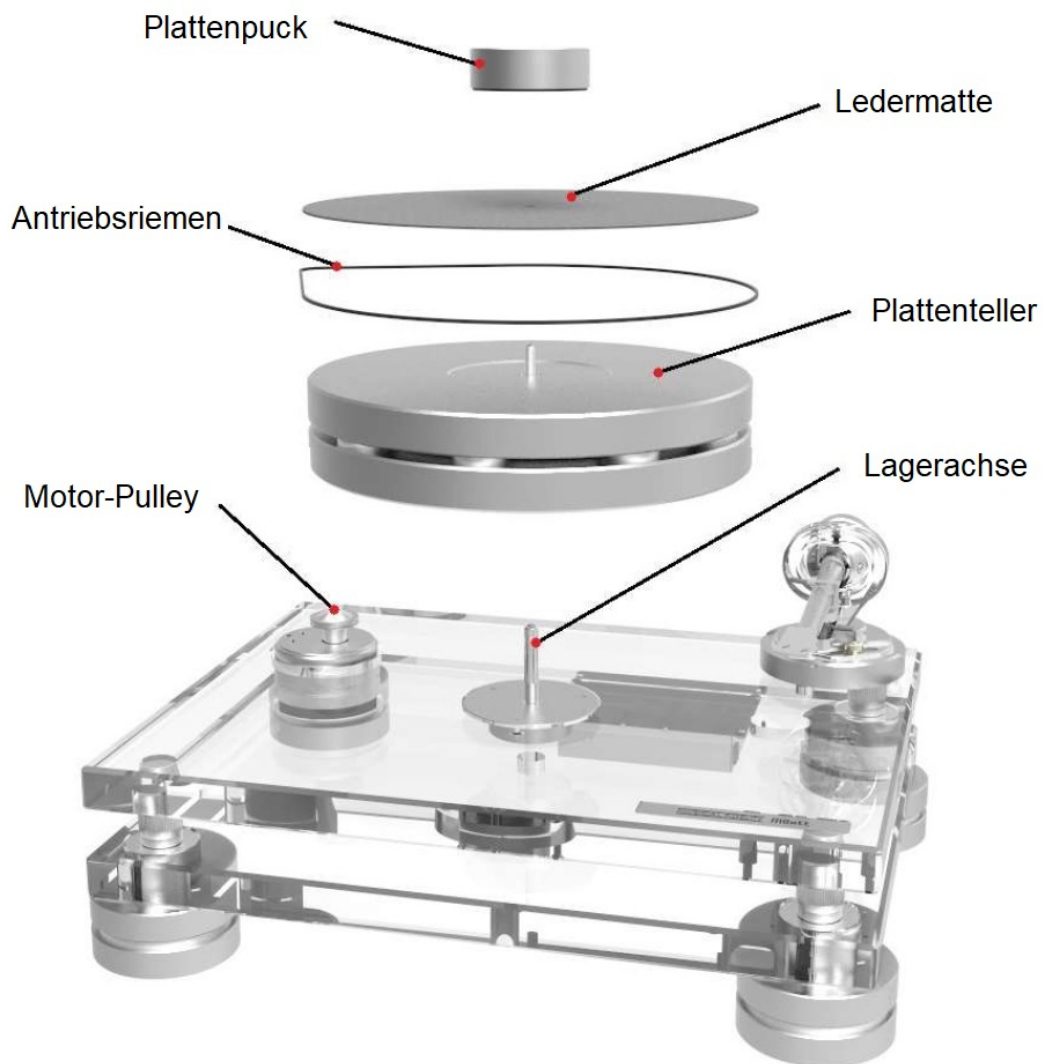

REICHMANN AudioSysteme

KONZENTRATION AUF DAS WESENTLICHE.

07728-1064 INFO@REICHMANN-AUDIOSYSTEME.DE

WWW.REICHMANN-AUDIOSYSTEME.DE

Die Bedienelemente. vorn

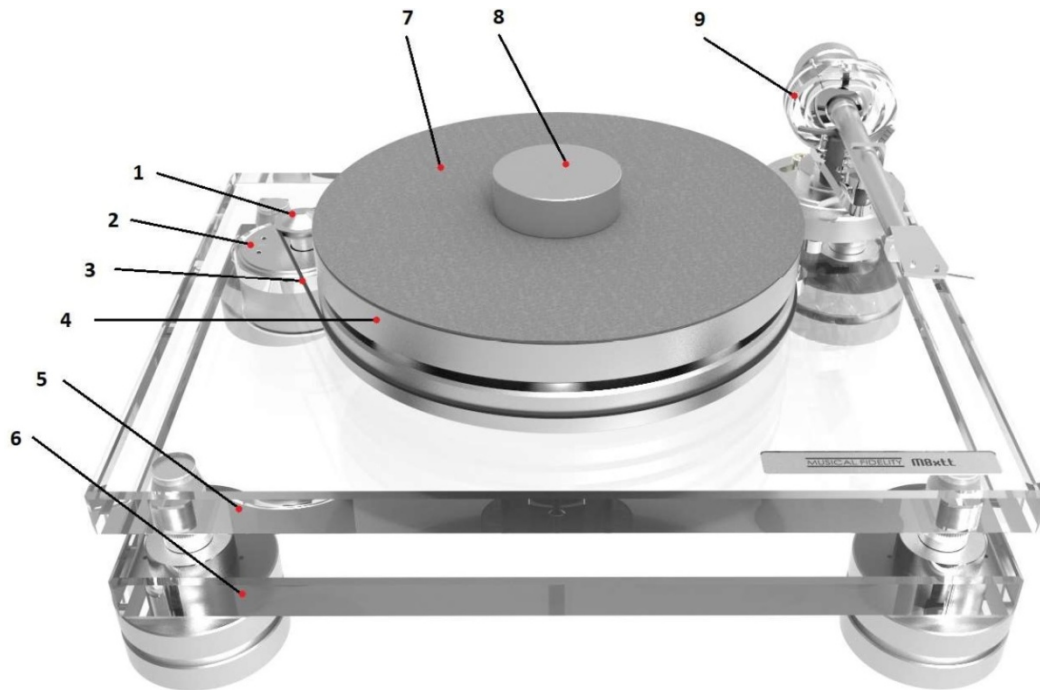

- 1 Motor mit Motopulley
- 2 Elektronische Geschwindigkeitsregelung
- 3 Antriebsriemen
- 4 Plattenteller
- 5 Oberes Acrylchassis
- 6 Unteres Acrylchassis
- 7 Ledermatte
- 8 Plattenpuck
- 9 Musical Fidelity 10"-Tonarm

REICHMANN AudioSysteme

KONZENTRATION AUF DAS WESENTLICHE.

07728-1064 INFO@REICHMANN-AUDIOSYSTEME.DE

WWW.REICHMANN-AUDIOSYSTEME.DE

Die Bedienelemente. hinten

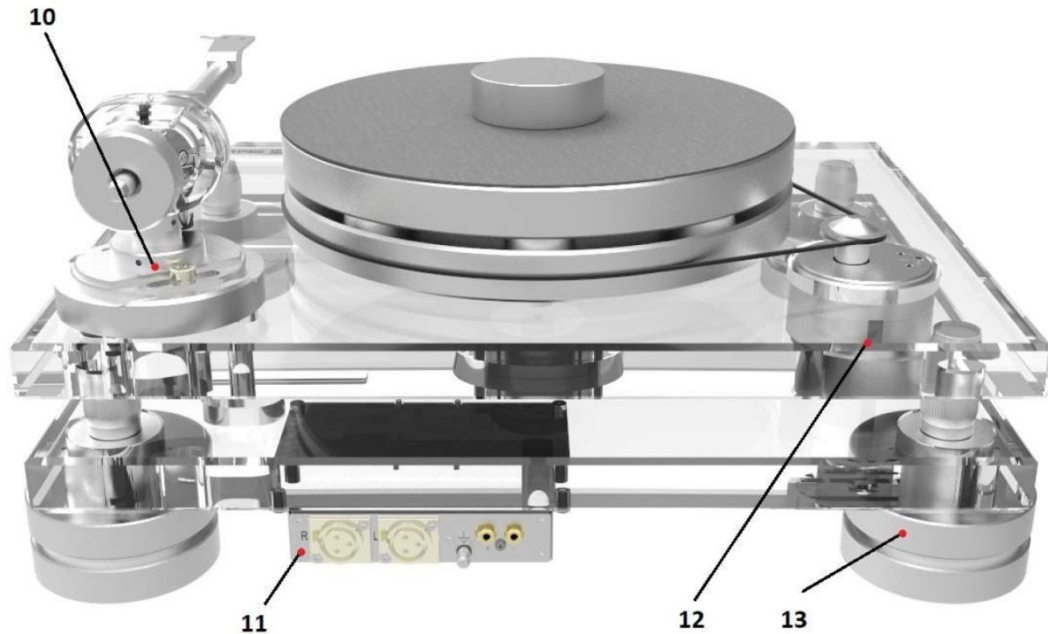

- 10 Universal-Tonarm-ABS-Basis
- 11 Anschlussterminal mit XLR- und Cinch-Ausgang
inklusive Erdungsanschlussschraube und
5-Pol-DIN Anschluss für Tonarm-Ausgangsanschluss
- 12 Netzteilbuchse
- 13 Magnetgelagerte FüÙe

Das Zubehör.

- | | | | |
|---|--|----|---------------------------------|
| 1 | Gebrauchsanweisung | 8 | Netzteil |
| 2 | Tonabnehmerjustier-Schablone | 9 | Baumwollhandschuhe |
| 3 | Anti-Skating-Gewicht | 10 | Reinigungstuch |
| 4 | Inbusschlüssel 1,5 mm, 2 mm, 3 mm | 11 | Schallplatten-Puck |
| 5 | Gegengewicht Nr. 14 (6 – 14g)
und Nr. 13 (12 – 20g) | 12 | Ledermatte |
| 6 | Single-Adapter | 13 | Tonarmbasis LINN-Standard |
| 7 | RCA-Anschlusskabel | 14 | Tonarmbasis SME-Standard |
| | | 15 | Fett für das Plattentellerlager |

REICHMANN AudioSysteme

KONZENTRATION AUF DAS WESENTLICHE.

07728-1064 INFO@REICHMANN-AUDIOSYSTEME.DE

WWW.REICHMANN-AUDIOSYSTEME.DE

Einige Hinweise.

zu Ihrer Sicherheit:

- # Das Netzteil dient zum Anschließen und Trennen des M8xTT vom Stromnetz.
- # Stellen Sie sicher, dass der Stecker jederzeit leicht zugänglich ist.
- # Halten Sie den Stecker fest, wenn Sie das Netzkabel abziehen.
- # Berühren Sie das Netzkabel niemals mit nassen oder feuchten Händen.
- # Vermeiden Sie das Eindringen von Flüssigkeiten in das Gerät.
- # Stellen Sie niemals Gegenstände, die Flüssigkeiten enthalten, auf oder in die Nähe des Geräts.
- # Verschütten Sie niemals Flüssigkeiten auf dem Gerät.
- # Stellen Sie niemals offene Flammen, wie z. B. brennende Kerzen, auf oder in die Nähe des Geräts.
- # Das Produkt darf nicht an feuchten oder nassen Orten, neben einer Badewanne, einem Waschbecken, einem Schwimmbad oder unter ähnlichen Bedingungen verwendet werden.
- # Halten Sie Plastiktüten von Kindern fern, um Erstickungsgefahr vorzubeugen.
- # Der Plattenspieler wurde teilweise zerlegt versendet, um Schäden an empfindlichen Teilen zu vermeiden. Bitte überprüfen Sie umgehend, ob weder die Verpackung noch das Gerät beim Transport beschädigt wurden.

Der Anschluss.

Der Plattenspieler verfügt über zwei verschiedene Ausgänge:

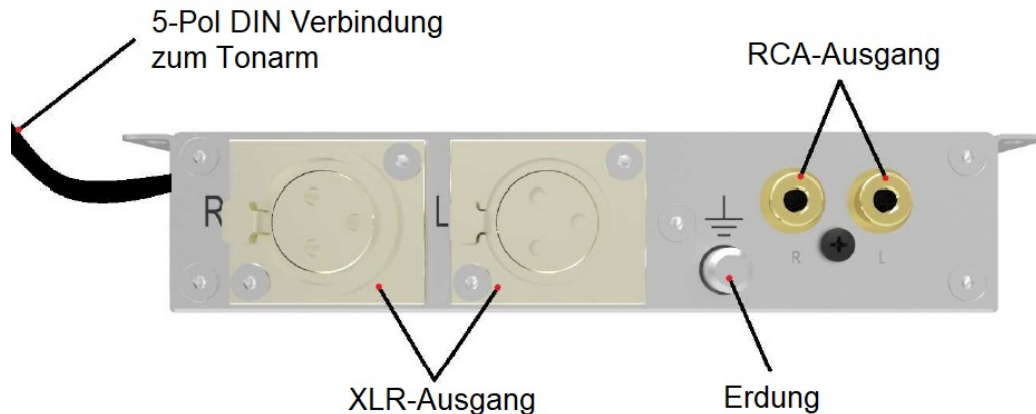

1) RCA-AUSGANG: mit vergoldeten RCA-Buchsen. Verwenden Sie den Phono-Eingang (manchmal mit „Phono“, „Gramm“, „Disc“ oder „RIAA“ bezeichnet) an Ihrem Verstärker. Stellen Sie sicher, dass der Phono-Eingang die richtige Anpassung und Verstärkung für den verwendeten Tonabnehmertyp bietet.

Line-Eingänge (wie CD, Tuner, Tape oder Video) sind nicht geeignet.

Achten Sie auf den korrekten Anschluss des linken und rechten Kanals. Der RECHTE KANAL ist normalerweise ROT markiert, der LINKE KANAL SCHWARZ oder WEISS. Relevante Informationen finden Sie im Handbuch Ihres Verstärkers. Bei Brummen kann ein Erdungskabel an die Schraubklemme zwischen den Buchsen angeschlossen werden. Sollte Ihr Verstärker keinen für Phono-Tonabnehmer geeigneten Eingang haben, ist eine separate Phonovorverstärkerstufe für MM- oder MC-Tonabnehmer erforderlich.

2) XLR-AUSGANG: Um die vollsymmetrische Verbindung nutzen zu können, muss Ihr Plattenspieler mit einem MC-Tonabnehmer ausgestattet sein und an einen Phonovorverstärker, der die vollsymmetrische Vorverstärkung beherrscht, angeschlossen werden. Ausführliche Produktinformationen zu den Phonovorverstärkern von MUSICAL FIDELITY finden Sie auf unserer Website: www.reichmann-audiosysteme.de

REICHMANN AudioSysteme

KONZENTRATION AUF DAS WESENTLICHE.

07728-1064 INFO@REICHMANN-AUDIOSYSTEME.DE

WWW.REICHMANN-AUDIOSYSTEME.DE

Der Netzanschluss.

Der Plattenspieler wird mit einem Netzteil mit 3 austauschbaren Steckdosenadaptern geliefert, die für alle Länder geeignet sind. Wählen Sie den für Ihr Land passenden Adapter aus und stecken Sie den Adapter in die dafür vorgesehene Aussparung des Netzteils.

Hinweis: Verbinden Sie den Niederspannungsstecker des Netzteils mit der Buchse auf der Rückseite des Antriebsmotors, bevor Sie das Netzteil an das Stromnetz anschließen.

Die Bedienung des Motors.



Zum Abspielen von Schallplatten mit 33 U/min. Drücken Sie die „Standby“-Taste (STBY). Durch erneutes (kurzes) Drücken der „Standby“-Taste wird 45 U/min ausgewählt. Die gewählte Geschwindigkeit wird jeweils durch die blinkende LED angezeigt.

Wenn der Plattenteller die volle Geschwindigkeit erreicht hat, leuchtet die jeweilige LED dauerhaft. Um den Plattenspieler zu stoppen, halten Sie die STBY-Taste 3 Sekunden lang gedrückt.

Der Tonarm.

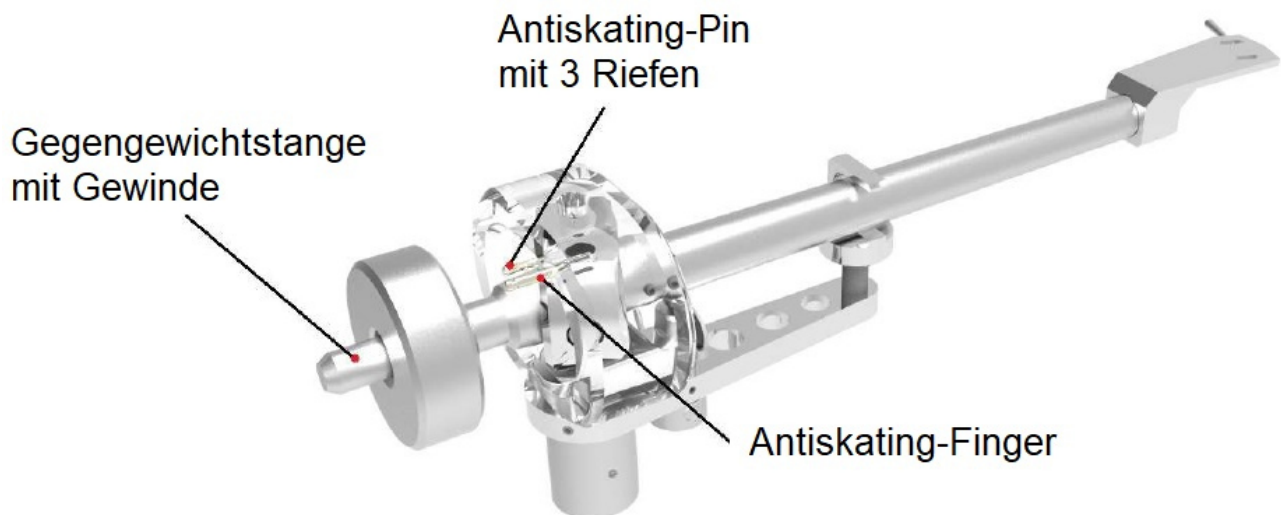
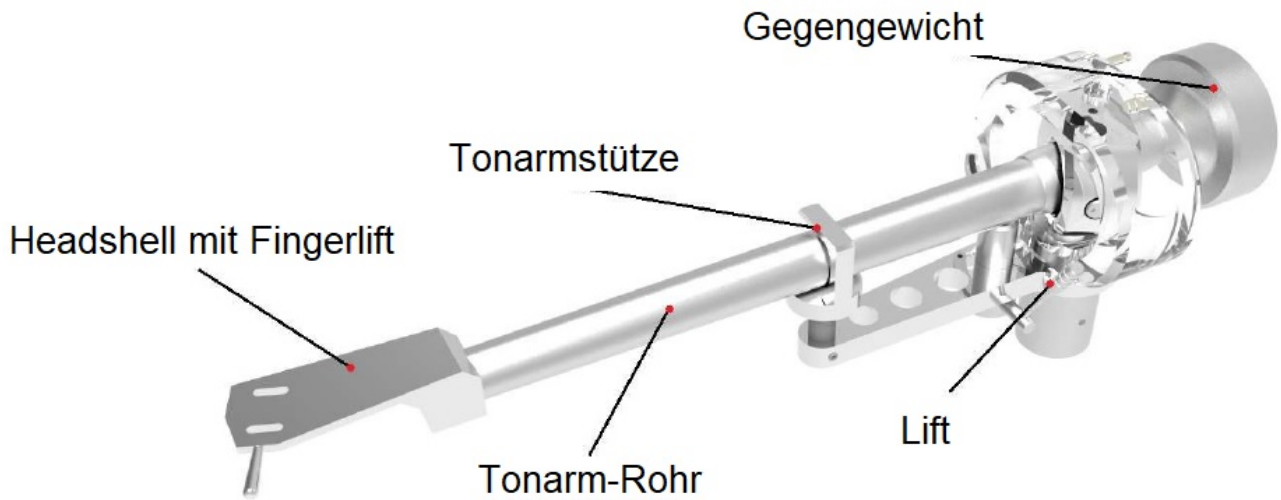

REICHMANN AudioSysteme

KONZENTRATION AUF DAS WESENTLICHE.

07728-1064 INFO@REICHMANN-AUDIOSYSTEME.DE

WWW.REICHMANN-AUDIOSYSTEME.DE

Die Tonabnehmer-Montage.

Es können alle Tonabnehmer mit Halbzoll-Montage montiert werden. Belassen Sie zunächst den Nadelschutz am Tonabnehmer und befestigen Sie diesen mit den dort mitgelieferten Schrauben am Headshell. Ziehen Sie die Muttern noch nicht fest.

Verbinden Sie die Tonarmkabel wie folgt mit den Tonabnehmerstiften. Verwenden Sie dafür eine Spitzzange oder Pinzette. Achten Sie auf korrekten festen Sitz der Steckverbinder auf den Kontaktstiften des Tonabnehmers.

weiß: linker Kanal positiv (L+)
rot: rechter Kanal positiv (R+)
grün: rechter Kanal minus (R-)
blau: linker Kanal minus (L-)

Die Auflagekraft.

Bevor Sie die Auflagekraft anpassen, überprüfen Sie zunächst das Eigengewicht Ihres Tonabnehmers. Im Lieferumfang befinden sich zwei Gegengewichte: Für Tonabnehmer-eigengewicht von 6 – 14g (197g) und für Tonabnehmereigengewicht von 12 – 20g (217g).

Schieben Sie das für Ihren Tonabnehmer passende Gegengewicht vorsichtig auf die Gegengewichtstange, wie in der Abbildung gezeigt.

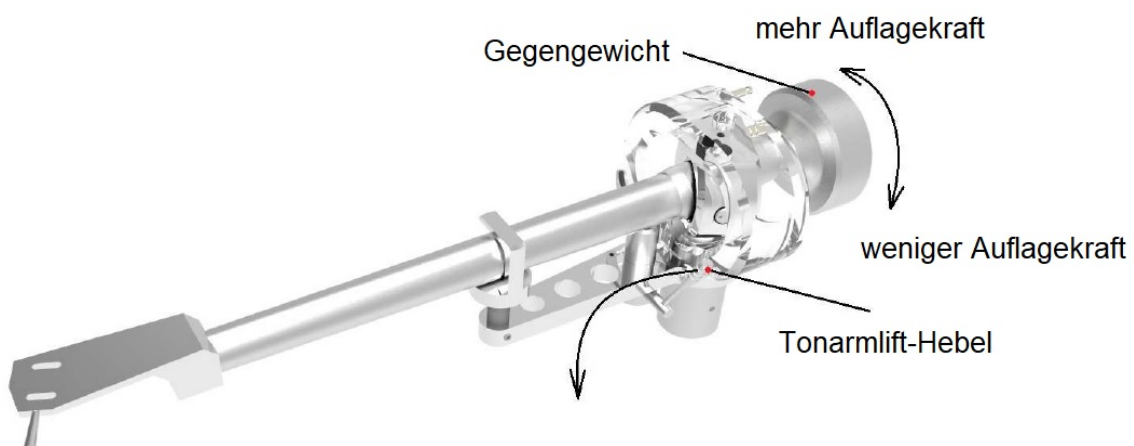

REICHMANN AudioSysteme

KONZENTRATION AUF DAS WESENTLICHE.

07728-1064 INFO@REICHMANN-AUDIOSYSTEME.DE

WWW.REICHMANN-AUDIOSYSTEME.DE

Platzieren Sie eine Tonarmwaage (nicht im Lieferumfang enthalten) auf dem Plattenteller. Um die erforderliche Auflagekraft einzustellen, senken Sie den Tonarm-Hebel wie in der Abbildung gezeigt ab und platzieren Sie die Nadelspitze auf der Tonarmwaage. Von der Headshell aus gesehen erhöht eine Annäherung des Gegengewichts an den Tonarm die Auflagekraft, eine Entfernung vom Tonarm verringert diese. Bewegen Sie das Gegengewicht entsprechend, bis die auf der Tonarmwaage angezeigte Auflagekraft mit den empfohlenen Spezifikationen für die Auflagekraft Ihres Tonabnehmers übereinstimmt.

Die Geometrie.

Kröpfung & Überhang.

Nehmen Sie nun die beiliegende Schablone (Two-Pint Cartridge Alignment Protractor) und legen Sie sie auf den Plattenteller (mit dem Loch über dem Mitteldorn des Tellers). Führen Sie die Nadel des Tonabnehmers über die beiden Auflagepunkte und sorgen Sie mit Verdrehen und Vor- und Zurückbewegen des Systemkörpers dafür, dass die Kanten des Tonabnehmers mit den Linien auf der Schablone fluchten.

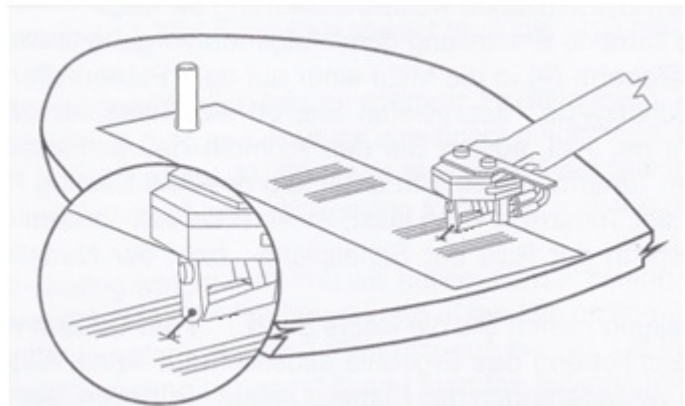

Nun können Sie die Schrauben der Tonabnehmerbefestigung festziehen.

Bitte beachten Sie: Beim Justieren eines Tonabnehmers und Tonarms ist größte Sorgfalt erforderlich, um eine Beschädigung des Tonabnehmers oder Tonarmlagers zu vermeiden. Bitten Sie Ihren örtlichen Händler um Hilfe, wenn Sie sich mit den erforderlichen Schritten und Vorsichtsmaßnahmen nicht sicher sind.

Der VTA.

Zur Einstellung lockern Sie die beiden Schrauben an der hinteren Seite der Tonarmbasis.

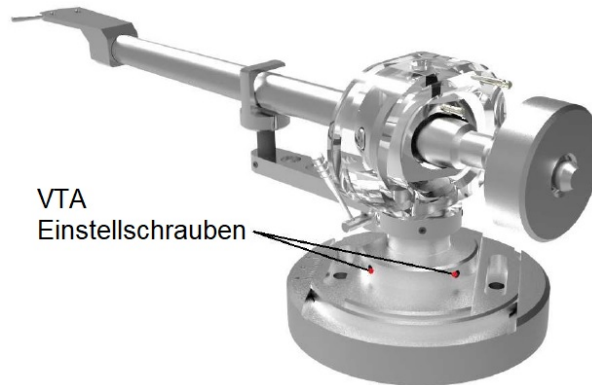

Bewegen Sie nun den Tonarm vertikal an der Aufhängung, bis dieser parallel zur Oberfläche einer aufgelegten Schallplatte befindet. Dazu die Nadel in die Rille senken und das Tonarmrohr mit der Schallplatte in Parallelität bringen. Danach die beiden Madenschrauben wieder festziehen.

Der Azimut.

Der Azimut ist der Winkel des Tonabnehmers von vorn betrachtet. Senken Sie die Nadel in die Rille einer Schallplatte. Eine Schallplatte reflektiert üblicherweise genügend Licht, um die Nadel und den Tonabnehmerkörper als Spiegelbild sehen zu können. Unter Umständen nehmen Sie eine Lichtquelle zu Hilfe. Sollten das Spiegelbild des Nadelträgers und des Systemkörpers sich nicht genau im 180°-Winkel spiegeln, können Sie das gesamte Tonarmrohr in die korrekte Position drehen. Lösen Sie dazu die Madenschraube die sich links seitlich befindet (siehe Abbildung). Nach erfolgter Korrektur bitte diese Schraube wieder festziehen.

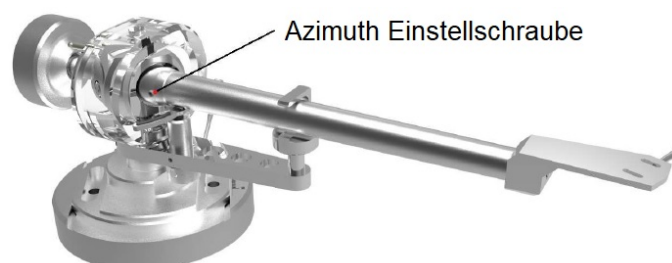

REICHMANN AudioSysteme

KONZENTRATION AUF DAS WESENTLICHE.

07728-1064 INFO@REICHMANN-AUDIOSYSTEME.DE

WWW.REICHMANN-AUDIOSYSTEME.DE

Das Antiskating.

Setzen Sie die Öse des Antiskatingfadens auf die Antiskating-Skala und führen Sie den Faden über den Antiskating-Finger.

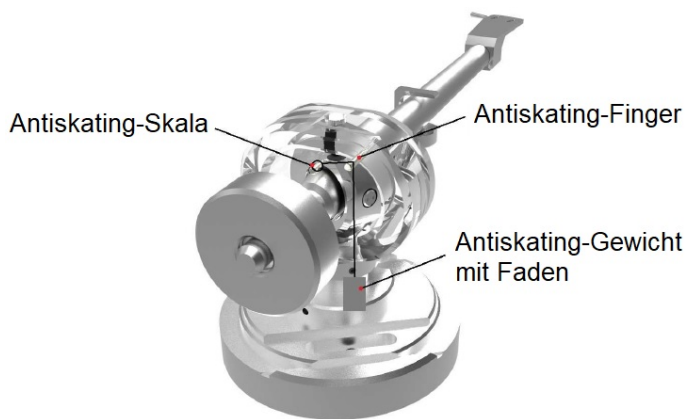

Die Anti-Skating-Kraft muss entsprechend der Auflagekraft angepasst werden:

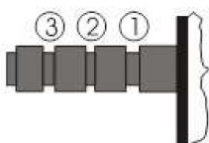

- 1: Auflagekraft zwischen 10 - 14 mN
- 2: Auflagekraft zwischen 15 - 19 mN
- 3: Auflagekraft zwischen 20mN und größer

REICHMANN AudioSysteme

KONZENTRATION AUF DAS WESENTLICHE.

07728-1064 INFO@REICHMANN-AUDIOSYSTEME.DE

WWW.REICHMANN-AUDIOSYSTEME.DE

Die Fehlerbehebung.

Plattenspieler von MUSICAL FIDELITY werden nach höchsten Standards hergestellt und unterliegen strengen Qualitätskontrollen, bevor sie das Werk verlassen.

Eventuell auftretende Mängel sind nicht zwangsläufig auf Material- oder Produktionsfehler zurückzuführen, sondern können manchmal auch auf durch unsachgemäßen Gebrauch entstehen.

Daher ist die folgende Liste häufiger Fehlersymptome enthalten.

Der Plattenteller dreht sich nicht, obwohl der Motor eingeschaltet ist:

- Kontrollieren Sie die Stromversorgung des Motors.
- Kontrollieren Sie den Riemen.

Kein Signal auf einem oder beiden Kanälen:

- Keine Verbindung zwischen Plattenspieler und Ihrem Verstärker.
- Der Verstärker ist nicht eingeschaltet.
- Der Phonoeingang am Verstärker ist nicht gewählt.
- Schlechter oder gebrochener Kontakt.
- Der Tonabnehmer ist nicht mit den Tonarmkabeln verbunden.
- Lautsprecher sind nicht angeschlossen.

Lauter Summen / Brummen:

- Keine Erdung des Tonabnehmers, Tonarmes oder der Audioverbindung zum Verstärker.
- Masseschleife durch Doppelerdung des HiFi-Systems über Antennenleitungen oder Verbindungen zu einem PC-Netzwerk.

Verzerrungen auf einem oder beiden Kanälen:

- Falsche Belegung am Verstärkereingang.
- MM / MC-Einstellung falsch gewählt.
- Staub auf der Nadel.

Sollten Sie auf ein Problem stoßen, das Sie trotz der oben genannten Informationen nicht beheben oder identifizieren können, wenden Sie sich bitte für weitere Beratung an Ihren Händler.

Das Einpacken.

Erst wenn das Problem dort nicht gelöst werden kann, sollte das Gerät an den deutschen Vertrieb von MUSICAL FIDELITY, REICHMANN AudioSysteme geschickt werden.

Bitte verpacken Sie das Gerät dafür ordnungsgemäß. Siehe hierzu die ausführliche Auspackanleitung zu Beginn dieser Bedienungsanleitung. Führen Sie die dort dargestellten Schritte in umgekehrter Reihenfolge aus. Aus diesem Grund empfehlen wir, die Originalverpackung aufzubewahren. Geben Sie niemals einen Plattenspieler zurück, ohne sicherzustellen, dass er sicher zerlegt und ordnungsgemäß in der Originalverpackung gemäß den Abbildungen verpackt ist.

Bitte entfernen Sie die nachfolgend genannten Teile und verpacken Sie sie separat: Gegengewicht, Antiskating-Gewicht, Plattenteller und Riemen. Setzen Sie den Nadelschutz auf. Sowohl der Hersteller als auch der deutsche Vertrieb von MUSICAL FIDELITY, REICHMANN AudioSysteme übernehmen keinerlei Haftung für Schäden, die durch Nichtbeachtung dieser Gebrauchsanweisung und/oder durch Transport ohne Originalverpackung entstehen.

Modifizierungen oder Änderungen an Teilen des Produkts durch unbefugte Personen befreien den Hersteller als auch den deutschen Vertrieb von MUSICAL FIDELITY, REICHMANN AudioSysteme von jeglicher Haftung, die über die gesetzlichen Rechte des Kunden hinausgeht.

MUSICAL FIDELITY behält sich das Recht vor, ohne vorherige Ankündigung Änderungen an der technischen Spezifikation vorzunehmen, wenn dies zur Aufrechterhaltung des laufenden technischen Entwicklungsprozesses erforderlich ist.

Reinigung und Wartung.

Der MUSICAL FIDELITY M8xTT erfreut sich höchster Qualität und größter Zuverlässigkeit. Dennoch sollten Sie folgende Hinweise bei der Reinigung bzw. Wartung beachten.

- Vor jeder Reinigung sollte der Nadelschutz aufgebracht werden.
- Zur Reinigung des Chassis oder des Tonarmes verwenden Sie bitte ein fusselfreies Tuch. Verwenden Sie keine scharfen Reinigungsmittel, um die Oberflächen nicht zu beschädigen.
- Kontrollieren Sie regelmäßig das Motorpulley. Auf ihm können sich Gummiablagerungen des Riemens befinden. Dies können Sie mit einem Wattestäbchen und Isopropyl-Alkohol reinigen.
- Das Tellerlager ist, solange der Plattenspieler nicht mehrfach zerlegt und transportiert wird, wartungsfrei. Das mitgelieferte Lagerfett ist daher nur bei mehrfacher Demontage des Plattentellers zu erneuern. Dafür etwa erbsengroß Fett auf das obere Ende des stehenden Lagers geben und den Teller wieder behutsam aufsetzen. Nach wenigen Umdrehungen hat sich das Fett wieder perfekt verteilt.
- Benutzen Sie zur Reinigung der Tonabnehmernadel spezielle feine Bürsten oder Pads aus dem Phono-Zubehör. Wir empfehlen, auf den Einsatz von Reinigungsalkohol an dieser Stelle zu verzichten.

Technische Daten.

Nenn Drehzahlen:	33/45 U/min.
Geschwindigkeitsvarianz:	33: $\pm 0,11$ % 45: $\pm 0,10$ %
Gleichlauf:	33: $\pm 0,05$ % 45: $\pm 0,04$ %
Signal-Abstand:	78 dB
Effektive Tonarmmasse:	17g
Effektive Tonarmlänge:	10 " (254 mm)
Überhang:	16mm
Stromverbrauch:	5 W/0,3 W im Standby-Modus
Netzteil:	15V/0,8 A DC
Abmessungen (B x H x T):	533 x 245 x 413 mm
Gewicht:	31,5 kg

Technische und optische Änderungen jederzeit ohne Vorankündigung möglich.

REICHMANN AudioSysteme

KONZENTRATION AUF DAS WESENTLICHE.

07728-1064 INFO@REICHMANN-AUDIOSYSTEME.DE

WWW.REICHMANN-AUDIOSYSTEME.DE

Entsorgung / Umwelt



- Dieser Plattenspieler erfüllt alle geltenden EU-Richtlinien.
- Bei der Produktion dieses Plattenspielers wurde auf die Verwendung gefährlicher Stoffe im Sinne der geltenden EU-Richtlinien verzichtet.

DISPOSAL

The crossed out wheeled bin label that appears on the back panel of the product indicates that the product must not be disposed of as normal household waste. To prevent possible harm to the environment please separate the product from other waste to ensure that it can be recycled in an environmentally safe manner. Please contact local government office or retailer for available collection facilities.

DISPOSITION

La poubelle sur roulettes barrées X, qui apparaît en logo sur le panneau arrière du produit, indique que celui-ci ne doit pas être traité comme un déchet domestique commun. Afin de protéger l'environnement, ce produit électronique devra être géré séparément et donc recyclé selon les nouvelles normes Européennes Rohs concernant les déchets d'appareils électroniques. Prière de contacter les services concernés gouvernementaux ou votre point de vente pour l'élimination et l'enlèvement de déchets électroniques équipés de composants électroniques.

DISPOSAL

La etiqueta cruzada hacia fuera del compartimento que aparece en el panel trasero del producto indica que el producto no se debe reciclar como basura normal de la casa. Para prevenir daños posible al ambiente separe por favor el producto de otras basura para asegurarse de que puede ser reciclada de una manera ambientalmente segura. Entre en contacto por favor a su oficina gubernamental local o a su minorista para las instalaciones disponibles de la colección.

RIFIUTI

L'etichetta del cassonetto barrato riportato sul retro dell'apparecchio indica che il prodotto non deve essere smaltito tramite la procedura normale di smaltimento dei rifiuti domestici. Per evitare eventuali danni all'ambiente, separare questo prodotto da altri rifiuti domestici in modo che possa venire riciclato in base alle procedure di rispetto ambientale. Per maggiori dettagli sulle aree di raccolta disponibili, contattate l'ufficio governativo locale od il rivenditore del prodotto.

FACHGERECHTE ENTSORGUNG:

Das auf der Geräterückseite angebrachte Label deutet darauf hin, dass das Produkt nicht mit konventionellem Hauskehricht entsorgt werden darf. Um Schäden und Verschmutzungen an Umwelt und Mensch zu vermeiden, muss das Produkt fachgerecht entsorgt und von anderem Abfall getrennt werden. Wenden Sie sich bei Fragen hierzu an Ihren Fachhändler oder an eine öffentliche Informationsstelle.

AFVAL

Het label op de achterzijde van dit apparaat, een afvalbak op wielen met een kruis doorgehaald, geeft aan dat dit apparaat niet samen met gewoon huishoudafval mag worden weggegooid. Om mogelijke schade aan onze leefomgeving te voorkomen dient dit apparaat, gescheiden van gewoon huishoudelijk afval, te worden afgevoerd zodat het op een milieuvriendelijke manier kan worden gerecycled. Neem voor beschikbare inzamelplaatsen contact op met uw gemeentelijke reinigingsdienst of met uw elektronica leverancier.

HÄVITTÄMINEN

Yliiruksuttua jäteastiaa kuvaava tarra tuotteen takalevyssä kertoo, että tuotetta ei saa käsitellä normaalina talousjätteenä. Ympäristön suojelemiseksi on tuote pidettävä erillään muusta jätteestä ja se on kierrätettävä ekologisesti kestäväällä tavalla. Ota yhteyttä laitteen myyjään tai Pirkanmaan Ympäristökeskukseen lähimmän kierrätyskeskuksen löytämiseksi.

AFSKAFNING

Logoet med en skraldespand med kryds over på bagsiden af apparatet indikerer at dette produkt ikke må kasseres som normal husholdningsaffald. For at forebygge mulig skade på miljøet, bedes De separere dette produkt fra andet affald, og sikre at det bliver genbrugt på en miljørigtig måde. Kontakt venligst de lokale myndigheder eller din forhandler for oplysning om nærmeste tilgængelige opsamlingssted for elektronikaffald.

ΔΙΑΔΙΚΑΣΙΑ ΑΠΟΡΡΙΨΗΣ

ΤΟ ΣΗΜΑ ΜΕ ΤΟΝ ΔΙΑΓΕΓΡΑΜΜΕΝΟ ΤΡΟΧΗΛΑΤΟ ΚΑΔΟ ΑΠΟΡΡΙΜΑΤΩΝ ΣΤΗΝ ΠΙΣΩ ΟΥΨΗ ΤΟΥ ΜΗΧΑΝΗΜΑΤΟΣ ΔΗΛΩΝΕΙ ΟΤΙ ΤΟ ΠΡΟΪΟΝ ΑΥΤΟ ΔΕΝ ΠΡΕΠΕΙ ΝΑ ΔΙΑΧΕΙΡΙΣΘΕΙ ΣΑΝ ΣΥΝΗΘΙΣΜΕΝΟ ΟΙΚΙΑΚΟ ΑΠΟΒΛΗΤΟ. ΠΡΟΣ ΑΠΟΦΥΓΗ ΕΝΔΕΧΟΜΕΝΗΣ ΕΠΙΒΑΡΥΝΣΗΣ ΤΟΥ ΠΕΡΙΒΑΛΛΟΝΤΟΣ, ΞΕΧΩΡΙΣΤΕ ΤΟ ΠΡΟΪΟΝ ΑΠΟ ΤΑ ΆΛΛΑ ΑΠΟΡΡΙΜΑΤΑ ΩΣΤΕ ΝΑ ΕΞΑΣΦΑΛΙΣΘΕΙ Η ΑΝΑΚΥΚΛΩΣΗ ΤΟΥ ΜΕ ΤΟΝ ΠΡΕΠΟΝΤΑ ΤΡΟΠΟ. ΠΑΡΑΚΑΛΟΥΜΕ ΝΑ ΕΠΙΚΟΙΝΩΗΣΕΤΕ ΜΕ ΤΗΝ ΤΟΠΙΚΗ ΥΠΗΡΕΣΙΑ ΑΝΑΚΥΚΛΩΣΗΣ Η ΜΕ ΤΟ ΚΑΤΑΣΤΗΜΑ ΑΓΟΡΑΣ ΓΙΑ ΠΕΡΙΣΣΟΤΕΡΕΣ ΛΕΠΤΟΜΕΡΕΙΕΣ.



REICHMANN AudioSysteme

KONZENTRATION AUF DAS WESENTLICHE.

07728-1064 INFO@REICHMANN-AUDIOSYSTEME.DE

WWW.REICHMANN-AUDIOSYSTEME.DE